

系统构成

控制单元

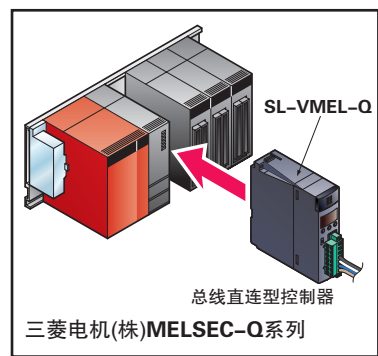
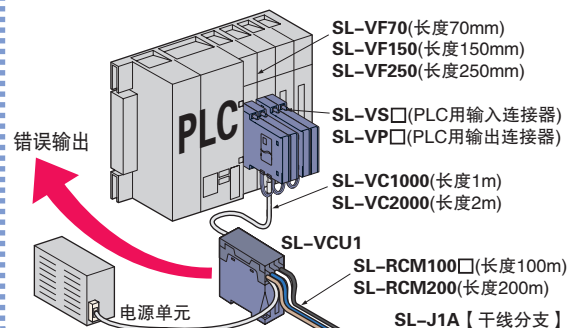

- 光纤传感器
- 激光传感器
- 光电传感器
- 微型光电传感器
- 区域传感器
- 光幕传感器·安全机器
- 压力传感器·开关
- 接近传感器
- 特殊用途传感器
- 传感器外围产品
- 简易省配线单元

省配线系统

- 检查、判别、测量用传感器
- 静电消除产品
- 激光打标机
- PLC·终端
- 可编程智能操作面板
- 节能支持产品及系统
- FA元器件
- 变频器
- 控制盘用继电器
- 图像处理装置
- 紫外线硬化装置

高速·多点·长距离用

S-LINK V

输出单元

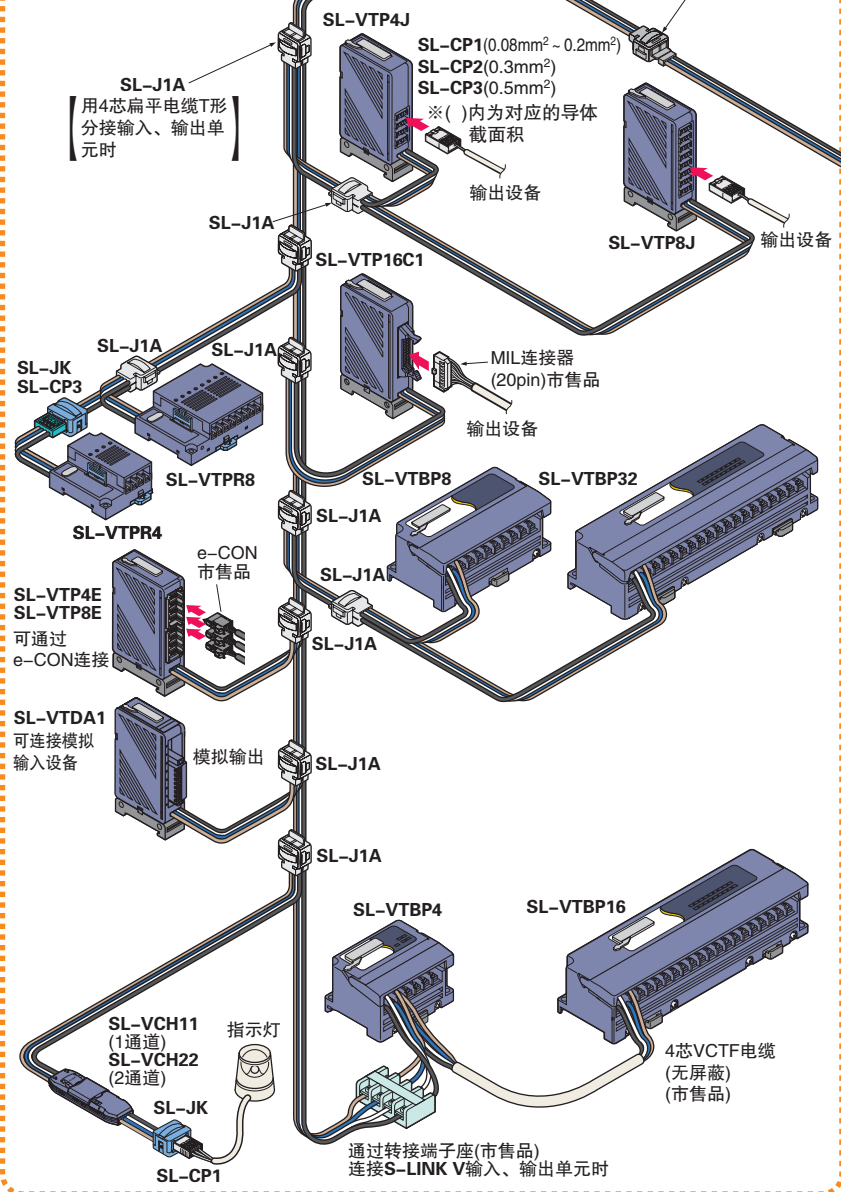

I/O混合单元

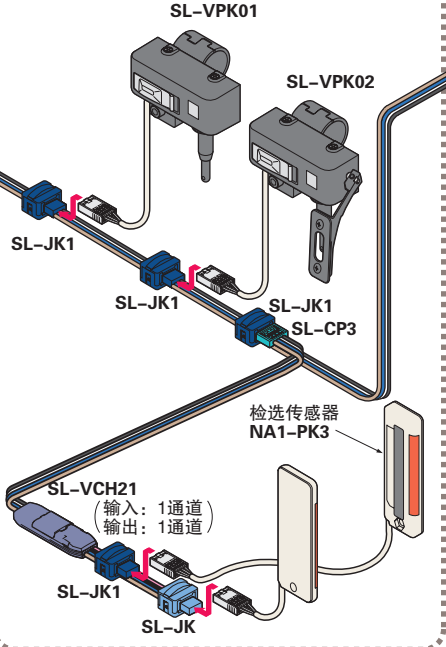

外接设备的延长

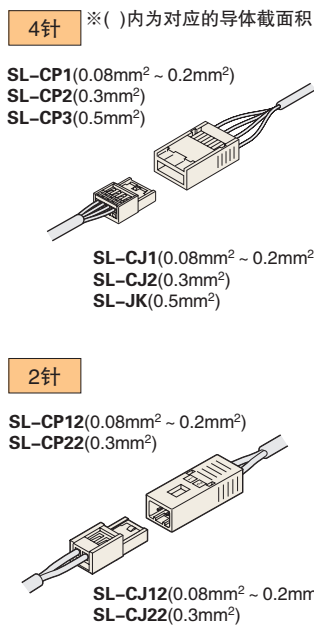

合作厂商产品

- (株)小金井制 多联电磁阀
- SMC(株)制 多联电磁阀
- CKD(株)制 多联电磁阀

